

安装螺栓大小建议M6-M8,  
螺纹长度建议≥16mm.

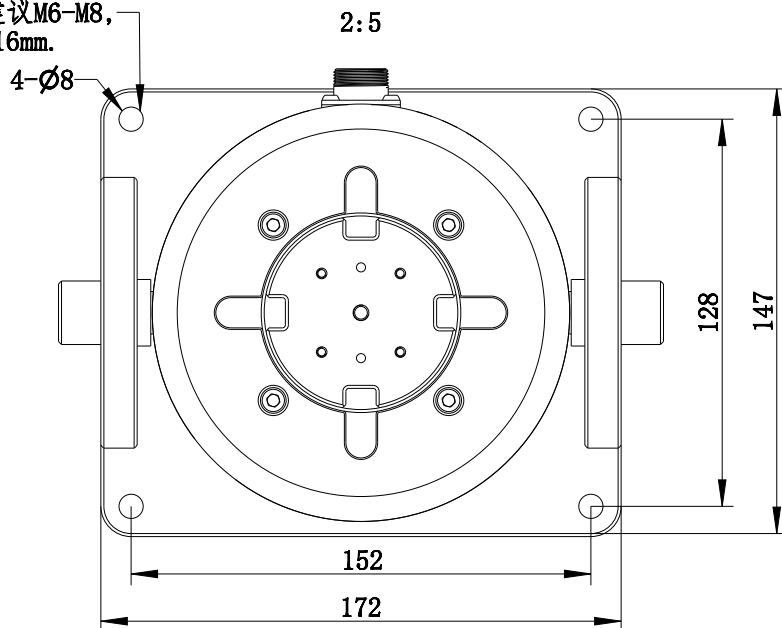

本图纸规范及相关设计是属于：  
深圳市美格信测控技术有限公司

**MegaSig**

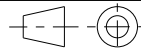

第一角投影法

绘图：xxx

比例：1.0

版本：A0

在没有特殊说明的情况下尺寸单位以毫米为准；锋利的边角都需要倒角处理：倒角按R0.2/C0.2

检查：

材料：

重量：xx g

A0

xxx

2020/xx/xx

批准：

加工代码：

版本

修改说明

修改人

日期

尺寸单位：mm.

工件名称：外观尺寸安装示意

物料编号：